



北京二中教育集团 2023—2024 学年度第一学期

初三语文期中考试试卷

命题人：杨翠萍 审核人：吴正宇

考查目标

正确辨识字音、字形；结合语境，理解词义，修改语句，补写句子；掌握标点符号的用法。积累古诗词，把握诗意，品味诗歌的思想感情；阅读浅易文言文，理解基本内容，注重积累、感悟和运用。阅读非连续性文本，能够准确提取信息，能领会文本意思，得出有意义的结论；阅读文学类作品，整体感知内容，品味作品中富于表现力的语言，感悟作者情感；阅读简单的议论文，把握观点与材料之间的联系；能根据要求写出符合题意、中心明确、详略得当、文从字顺的文章。突出以文化人、以文育人，聚焦培养学科核心素养，着力提升学生的语言文字运用能力、思维能力和审美能力，引导学生坚定文化自信。

学业成绩

考生须知

1. 本试卷分为第 I 卷、第 II 卷和答题卡，共 18 页；其中第 I 卷 3 页，第 II 卷 9 页，答题卡 6 页。全卷共五大题，25 道小题。
2. 本试卷满分 100 分，考试时间 150 分钟。
3. 在第 I 卷、第 II 卷指定位置和答题卡的密封线内准确填写班级、姓名、考号、座位号。
4. 考试结束，将答题卡交回。

第 I 卷

一、基础·运用（共 13 分）

学校组织同学们开展“打卡北京文化新地标”综合实践活动。作为小组活动成员，请你帮助完成本组宣传材料的整理。

第一部分 打卡北京最美街巷

走近钟鼓楼，沉浸式体验时间的故事；赏红墙白塔，观竹影婆娑；游街巷胡同，品味新京味儿。同学们走访了其中几条街巷，采访了有关人员，下面是访谈记录的片段。



访谈目的	了解“北京最美街巷”的特色
访谈对象	东四胡同博物馆的管理员
访谈记录	<p>问题：您好，请问东四胡同博物馆都做出了哪些更新改造？</p> <p>管理员：东四胡同博物馆进行了更新改造，保留了原 77 号院的传统规制，还原了传统四合院及垂花门、硬山顶合瓦、清水脊屋面、门廊彩绘、墁头砖雕等古建筑元素。历经 150 天的修缮后，红墙青瓦，清净淡雅，古色古香的博物馆以独特的面貌重新示人。这里新旧共生，旧宅子与镜子、玻璃共同构成了一片新奇的天地，四合院内部设计大尺度地融合现代艺术，穿过垂花门走进第二进院，一座高达 3 米的弧形不锈钢艺术装置，根据浑天仪的元素【甲】tí liàn 而成，像一道彩虹将一进院和二进院连接起来。最里一进院落的正中，安放直径近 1 米的不锈钢金属球，表面【乙】juān kè 着 28 星宿，取名“星天”，与“月影”呼应。</p>

1. 请用正楷字书写“北京最美街巷”作为小组活动报告的标题。（1分）
2. 小组成员对访谈记录中根据拼音所写的汉字字形以及加点字的读音作出判断。下列说法有**误**的一项是（ ）（2分）
 - A. “脊”的意思是形状像脊一样高起的部分，应读作 jǐ。
 - B. 【甲】词意思是通过一定的方法取出所需要的东西，应写作“提炼”。
 - C. 【乙】词意思是雕刻，应写作“隼刻”。
 - D. “星宿”在中国古时指星座，应读作 xīng xiù。

第二部分 打卡天桥艺术博物馆

作为北京民间文化艺术的摇篮，天桥被称为百戏发源地【甲】相声、双簧、快板、杂耍等，从天桥生根发芽壮大起来，民间演艺名人、绝技高手层出不穷。说到民间艺人，不得不提天桥八大怪。他们大多相貌奇特【乙】言行怪异，通过独步江湖的表演给观众留下了深刻的印象。

作为全国唯一一个以天桥命名的博物馆，这里展示了天桥地区的历史变迁、民俗风情及悠久的百戏发展。在博物馆里设有天桥百戏戏院，这里是天桥绝活的表演舞台。同时，参观者还可以在这里欣赏到相声、快板、评书、鼓曲、变戏法等众多的曲艺节目。博物馆还正在举办天桥百戏沉浸式文化探访活动，通过沉浸式体验，带大家瞬间重回老天桥城南游艺园。非物质文化遗产的活态演示，让天桥的京味文化真正活了起来。



3. 在【甲】【乙】两处分别填入标点符号，最恰当的一项是（ ）（2分）

- A. 【甲】冒号 【乙】顿号 B. 【甲】冒号 【乙】逗号
C. 【甲】句号 【乙】顿号 D. 【甲】句号 【乙】逗号

4. 你想知道文段中“活态”一词的意思。查阅字典后发现“活”有这样几个义项：①生存，有生命；②活动、灵活；③工作、劳动。根据字典释义及文段内容，下列对“活态”的理解正确的一项是（ ）（2分）

- A. 生存的状态 B. 活动的形式 C. 工作的样子

第三部分 打卡北京 798 艺术区

行走在 798 艺术区中，行走在熙熙攘攘的人群里，我们欣赏着……

这里的一块块红砖、一排排管道、一列列机车、一组组塑像……无不演绎着那段恢宏的历史，流淌着曾经那代人的青春，歌颂着一代人奋斗的荣耀。那些岁月的烙印，让人感慨万千；那曾经的辉煌，让我们惊叹不已。

在这片 60 多万平方米的北京都市文化新地标里，你会看到一间间风格迥异的艺术工作室，一家家创意无限的餐饮酒吧，一幅幅随处可见的涂鸦……这些富有创意的生活图景让 798 艺术区相得益彰，让人感受到行走在这艺术的殿堂是如此的新奇美好。

时代如画，我们要创意新奇美好的生活；岁月如歌，我们不忘曾经的奋斗历程……

5. 你检查文段中使用的成语后发现，下列成语使用不恰当的一项是（ ）（2分）

- A. 熙熙攘攘 B. 感慨万千 C. 风格迥异 D. 相得益彰

6. 文段中画线句有两处表达欠妥，请你做出修改。（2分）

答：_____

第四部分 结语

在此次“打卡北京文化新地标”综合实践活动中，我们漫步北京最美胡同街巷，实地探访北京的自然与人文景观；我们走进天桥艺术博物馆，感受民间文化艺术的独特魅力；我们徜徉 798 艺术区，享受新旧时代文化的碰撞……同学们，_____。

7. 请你结合本次综合实践活动的学习内容，用上“传承”“创新”“弘扬”三个词，在活动报告结尾处补充一句话，向同学们发出倡议。（2分）

答：_____



第II卷

二、古诗文阅读（共17分）

（一）默写（共4分）

8. 默写。

(1) _____，今夕是何年？（苏轼《水调歌头》）

(2) 忧谗畏讥，_____，感极而悲者矣。（范仲淹《岳阳楼记》）

(3) 古诗文似一盏盏明灯，照亮我们的生活。很多诗句蕴含深刻的哲理，让我们领悟人生智慧。请写出连续的两句蕴含哲理的诗句：“_____，_____。”（本试卷中出现的句子除外）

（二）阅读《酬乐天扬州初逢席上见赠》，完成9-10题。（共5分）

酬乐天扬州初逢席上见赠

刘禹锡

巴山楚水凄凉地，二十三年弃置身。

怀旧空吟闻笛赋，到乡翻似烂柯人。

沉舟侧畔千帆过，病树前头万木春。

今日听君歌一曲，暂凭杯酒长精神。

9. 根据你的理解，在下面横线上填写恰当的内容。

这首诗的首联回顾了诗人长期被贬的遭遇，“①”一词表现了诗人被放逐的辛酸和悲凉。颔联借用两个典故抒发了诗人②的慨叹。（2分）

10. 列出颈联构成对偶的词语，简要分析这一联运用对偶的表达效果。（3分）

答：_____

（三）阅读《醉翁亭记》，完成11-13题（共8分）

醉翁亭记

欧阳修

环滁皆山也。其西南诸峰，林壑尤美，望之蔚然而深秀者，琅琊也。山行六七里，渐闻水声潺潺，而泻出于两峰之间者，酿泉也。峰回路转，有亭翼然临于泉上者，醉翁亭也。作亭者谁？山之僧智仙也。名之者谁？太守自谓也。太守与客来饮于此，饮少辄醉，而年又最高，故自号曰醉翁也。醉翁之意不在酒，在乎山水之间也。山水之乐，得之心而寓之酒也。



若夫日出而林霏开，云归而岩穴暝，晦明变化者，山间之朝暮也。野芳发而幽香，佳木秀而繁阴，风霜高洁，水落而石出者，山间之四时也。朝而往，暮而归，四时之景不同，而乐亦无穷也。

至于负者歌于途，行者休于树，前者呼，后者应，伛偻提携，往来而不绝者，滁人游也。临溪而渔，溪深而鱼肥。酿泉为酒，泉香而酒冽，山肴野蔌，杂然而前陈者，太守宴也。宴酣之乐，非丝非竹，射者中，弈者胜，觥筹交错，起坐而喧哗者，众宾欢也。苍颜白发，颓然乎其间者，太守醉也。

已而夕阳在山，人影散乱，太守归而宾客从也。树林阴翳，鸣声上下，游人去而禽鸟乐也。然而禽鸟知山林之乐，而不知人之乐；人知从太守游而乐，而不知太守之乐其乐也。醉能同其乐，醒能述以文者，太守也。太守谓谁？庐陵欧阳修也。

11. 下列选项中加点字的意思都相同的一项是（ ）（2分）

- A. 酿泉为酒 事在人为 化而为鸟 四海为家
 B. 临溪而渔 东临碣石 把酒临风 临危不惧
 C. 山水之乐 名之者谁 前人之述 太守之乐其乐
 D. 乐亦无穷 无穷匮也 理屈词穷 山穷水尽

12. 下列对文中划线句的翻译和理解，正确的一项是（ ）（2分）

- A. 前者呼，后者应，伛偻提携，往来而不绝者，滁人游也。

翻译：前面的呼喊，后面的应答，老人背着小孩走，来来往往络绎不绝的是滁州人的出游。

理解：这句话描写了前呼后拥，十分热闹的滁人之游，体现了太守治理下的政治清明。

- B. 宴酣之乐，非丝非竹，射者中，弈者胜

翻译：宴会喝酒的乐趣，不在于音乐，投壶的投中了，下棋的下赢了。

理解：宴饮之乐，没有贵族府第的丝竹管弦，只有投壶下棋带来的山林野趣，表现了太守高洁傲岸的情操。

- C. 苍颜白发，颓然乎其间者，太守醉也。

翻译：脸色苍老，头发花白，醉倒在众人中间，是太守喝醉了。

理解：此句描写醉翁之态，可谓醉在其中，乐在其中，醉是表象，乐是实质。



13. 根据原文和链接材料，在后面语段的横线处填写恰当内容。（4分）

【链接材料】

冬雪月，千里一色；风雨晦明之间，俯仰百变。山人有二鹤，甚驯而善飞，旦则望西山之缺而放焉，纵其所如^①，或立于陂田，或翔于云表；暮则俛^②东山而归。故名之曰“放鹤亭”。郡守苏轼，时从宾佐僚吏往见山人，饮酒于斯亭而乐之。挹^③山人而告之曰：“子知隐居之乐乎？虽南面之君^④，未可与易也。”
（节选自苏轼《放鹤亭记》）

注：①[纵其所如]任凭他们自由飞翔。②[俛]向。③[挹]斟酒举杯向人敬酒。④[南面之君]指帝王。

乐是一种人生境界，欧阳修的乐是其 ① 的政治理想体现；苏轼获得的乐是“②”，这种乐来自于 ③ 和 ④。

三、名著阅读（共5分）

14. 班级开展“读好书，善探究”的名著阅读活动，请你从《艾青诗选》和《水浒传》中任选一部，确定探究专题，并结合具体内容说说你探究的过程和收获。
（100字左右）

答：_____

四、现代文阅读（共25分）

（一）阅读下面材料，完成15-17问题。（共7分）

材料一

党的十八大以来，我国博物馆在场馆建设、文物保护、藏品研究、陈列展览、开放服务、教育传播、国际交流等方面不断取得新进展，日益成为世界博物馆发展的中心和热点。为了更好推进我国博物馆建设，2021年5月，中央宣传部、国家发展改革委、教育部、科技部、文化和旅游部和国家文物局等相关部门共同发布了《关于推进博物馆改革发展的指导意见》，明确提出将博物馆事业主动融入国家经济社会发展大局，实施“博物馆+”战略，促进博物馆与教育、科技、旅游、商业、传媒等跨界融合。此后，全国多地陆续发布重磅博物馆发展的相关文件，更加快速有效推进地区博物馆事业高质量发展。

虽然 ①，但是 ②，所以2023年暑期期间，不少观众为预约到博物馆门票，使出浑身解数，定闹钟抢票，多个设备同时抢票，不停刷新系统……随着经济社会发展，人们对高品质精神文化产品的需求日益旺



盛，对中华优秀传统文化的追寻与认同不断强化，历史自觉和文化自信日趋深厚，对博物馆这一保护和传承文明的殿堂自然心向往之。

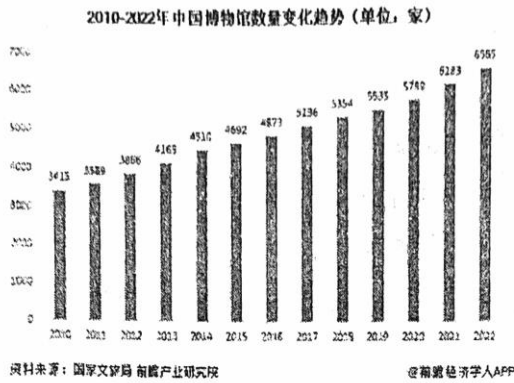

图一

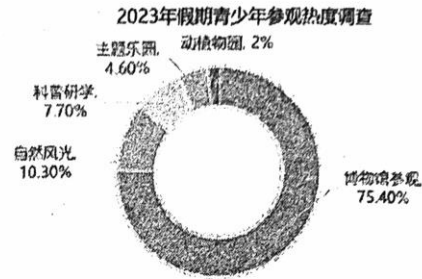

图二

材料二

现在,“到博物馆去”成为了一种生活方式,博物馆发展活力不断释放。面对“博物馆热”带来的汹涌人潮,不少博物馆都做出了多方面的尝试。

VR科技博物馆是新时代一种新的线上浏览观展体验,“云游博物馆”是当下很多大型博物馆依托科技发展的服务新方向。全景VR博物馆是利用虚拟现实技术将实体博物馆的大小规模、文物藏品、展馆文化转移到线上互联网,以1:1的比例还原展示,观众可以进行远程观展,有一种身临其境的沉浸感,仿佛就在博物馆现场游览一样。

大庆市博物馆积极构建了博物馆科技智慧服务平台。科技智慧导览服务系统包含服务驿站终端机、定位基站、导览机等硬件设备和移动服务驿站终端软件、支付小程序平台、数据管理后台等系统软件,具有无人值守、管理方便、可远程维护更新等特点。游客进馆后,可以到自助租赁服务驿站租赁智能导览机。陈列展览设置了多个二维码,游客扫描二维码即可进入对应的讲解界面,收听讲解语音,为游客自主参观提供移动导览支持,赋予更大自由度,增强游客自主性。

材料三

我们对“博物馆热”这一正在蓬勃发展的文化需求应该珍视,也要以更加丰富的手段迎接这份热情,呵护这种向往。

“博物馆热”不只热在暑假,更要热在平时,热在校园。这既是丰富学校教育、优化教学方式的手段,也是引导观众错峰分流参观的有效办法。把教学



课堂搬到考古遗址，把美育教育嵌入展览参观，把博物馆搬进课堂，让文物在校园“活起来”，这些探索大大拓展了课堂的边界、学生的眼界。这提示教育工作者，在日常学校教育中，一些文史类课程和课后服务内容可以灵活安排到博物馆进行，博物馆的资源应尝试与学校课程体系、教材融合衔接，让博物馆走进学校，走到学生身边。

15. 根据以上三则材料，下列说法符合文意的一项是（ ）（2分）

- A. 观众对于博物馆的参观热情需要采用更加丰富的手段长久地延续下去。
- B. 国家多部门联合发布的《关于推进博物馆改革发展的指导意见》直接推进了各地区博物馆事业快速发展。
- C. 经济的高速发展是人们对高品质精神文化产品的需求日益旺盛的最主要原因。
- D. VR 全景博物馆所展现的信息量更为丰富，未来可以逐步取代传统的参观方式。

16. 根据材料一的文字内容和图一、图二的信息，在文中横线处补写恰当内容。（2分）

答：_____

17. 从上述三则材料可以看出，我国博物馆事业持续发展有赖于①、②、③。（每空限8个字以内）（3分）

（二）阅读《一个永恒的范仲淹》，完成18-21题。（共12分）

一个永恒的范仲淹

梁衡

①山东青州为中国最古老的行政区之一。当年大禹治水后将中国分为九州，即有青州，禹贡图上有记。现在人们到青州来，主要是两件事，一是上山“拜寿”，二是到城里凭吊范仲淹。

②出青州城南五里，有一山名云门山。自山脚下遥望山顶，崖上隐隐有一“寿”字，这就是人们要来看的奇迹。这是世界上最大的寿字，是书法的精品、极品。这是明代嘉靖三十九年，青州衡王为自己祝寿时所刻，距今已四百多年。山上残雪未消，我在料峭春风中，细细端详这个奇迹。这字高7.5米，宽3.7米，也不知当初怎样写上去、刻出来，却又这样不失间架结构，点画笔意。衡王刻字希冀自己长寿百岁，同时也向老百姓摆摆皇族的威风。但是数代之后衡王府就被抄家，命不能永存，威风也早风吹雨打去，倒是这个有艺术价值的“寿字”，寿到如今。



③从“寿”字前左行，进一洞，洞如城门。回望门外云气蒸腾，这是云门山的由来。由门折上山巅，如鲤鱼之背，稍平。上有石阶，有亭，有庙，有佛窟。扶栏远眺，海风东来，云霭茫茫，山川河流，远城近乡，都渺渺如画。遥想当年大禹治水，从这里东去导流入海，天下才得从漫漫洪水中解救出来，有此青州。从此，人们在这里男耕女织，一代一代地繁衍作息。范仲淹曾来这里为官，李清照曾在这里隐居，衡王在这里治自己的小天地。我想当年云门山神看着那个花钱刻字、顶礼求寿的衡王，肯定轻蔑地哼了一声便继续打坐入定了。我环山走着、看着这些从唐至明的遗迹，看着山下缭绕的云雾，真为云门山而骄傲，它蔑风雨而抗雷电，渺四野而越千年。林则徐说山：“壁立千仞，无欲则刚。”它无求无欲，永存于世。

④从山上下来，到青州城西去谒范公祠。这是人们为纪念北宋名臣范仲淹所修，千年来香火不绝。这祠并不大，大约就是两个篮球场大的院子。院心有一井，名范公井，传为范公所修。这井水也不一般，清冽有加，传范仲淹公余用此水调成一种“青州白丸药”，治民痼疾，颇有奇效。如同情人的信物，这井成了后人怀念范公的依托。宋人有诗云：“甘清汲取无穷已，好似希文昔日心。”现在这井还水清如镜。

⑤正东有祠堂，有范公像及其生平壁画。范仲淹从小丧父，家境贫寒。他发愤读书，早起煮一小盆粥，粥凉后划为四块，这就是他一天的饭食。以后他科举得官，授龙图阁大学士。后来，西夏频频入侵，朝中无军事人才，他以文官身份统兵戍边，大败敌寇。西夏人惊呼“他胸中自有雄兵百万”，边民尊称为“龙图老子”。连皇帝都按着地图说，有仲淹在，朕就不愁了。后又调回朝中主持庆历新政的改革，大刀阔斧地除旧图新，又频繁调各地任职，亲自推行地方政治的革新。无论在边防、在朝中、在地方，他总是“进亦忧，退亦忧”。其忧国忧民之心如炽如焰。

⑥院南有竹林一片，翠竹千竿，蔚然秀地灵之气。竹后有碑廊，廊中刻有范公的名文《岳阳楼记》。院心有古木三株，为唐楸宋槐，可知这祠的久远。树之北有冯玉祥将军的隶书碑联：“兵甲富胸中，纵教他虜骑横飞，也怕那范小老子；忧乐观天下，愿今人砥砺振奋，都学这秀才先生。”这两句话准确地概括了范公的一生。宋仁宗皇祐三年（公元1051年）范仲淹到青州任知府，这是他的官宦生涯，也是人生旅途的最后一站。第二年即病逝了。

⑦《岳阳楼记》是他去世前7年，因病从前线调内地任职时所作。这是一个伟人后期的作品，也是他一生思想的结晶。我能想见，一个老人在这小院中，



在井亭下、竹林中是怎样地焦虑徘徊，自责自求，忧国忧民。他回忆着“人不寐，将军白发征夫泪”的戍边生活；回忆着“居庙堂之上”，伴君勤政的艰辛；回忆赈灾放粮，所见到的平民水火之苦。他总历代先贤和自己一生的政治阅历，终于长叹一声：“先天下之忧而忧，后天下之乐而乐。”这声大彻大悟的慨叹如名刹大庙里的钟声，浑厚沉远，震悟大千。这一声长叹悠悠千年，激励着多少志士仁人，匡正了多少仕人官宦。《岳阳楼记》并不在岳阳楼上所作，洞庭湖之大观当时也不在先生眼前，可以说这是一篇借题发挥之作。范公将他的人生、对社会的理解，将他一生经历的政治波涛，将他胸中起伏的思潮，一起借洞庭湖的万千气象倾泻而出，然后又顿然一收，总成这句名言，化为彩虹，横跨天际，光照千秋。

⑧春风拂动唐榭宋槐的新枝，翠竹摆动着嫩绿的叶片，这古祠在岁月长河中又迈入新的一年。范公端坐祠内，默默享受这满院春光。我院中徘徊，默想千年古史中，如他们这样职位的官员有多少，如他们这样勤勉治事的人又有多少，但为什么只有范仲淹教人千年永记，时时不忘呢？一时无解。

⑨走出范公祠，上车出城。路边闪过两个高大的石牌楼，突兀几地在寒风中寂寞。这是当年衡王府的旧址，多么威风的皇族，现在只剩这路边的牌楼和山上的“寿”字。遥望云门，雾霭中翠柏披拂，奇峰傲立。在山上刻字的人终究留不住，留下的是这默默无言的山；把门楼修得很高的人还是存不住，长存的是那些曾用生命去推动历史车轮的人。我终于明白，一个人只有辛苦地实践，诚实地牺牲还不行，这些只能随寿而终，只能被同时代的人理解。更重要的是，他要能创造一种精神，能提出一种符合民心、符合历史规律的思想。是那句“先天下之忧而忧，后天下之乐而乐”的名言，是这种进步的忧乐观使范仲淹得到了永恒。（有删改）

18. 文章以游踪为线索，以空间转换为顺序，从“我”的视角，围绕自我感悟选材组材，结构严谨，文脉清晰。请阅读文章，在下面文段横线处填入恰当的内容。（3分）

作者先到达云门山，记述了青州衡王为自己祝寿所刻的“寿”字，产生了①_____的感悟。然后，到达城西范公祠，概述了范仲淹“忧国忧民”的具体表现：_____②_____，_____③_____，主持并推行政治革新。最后，作者上车出城，明白了范仲淹得到永恒的原因。（每空不超过10个字）

19. 结合文意，赏析第⑦段划线句的表达效果。（3分）

答：_____



20. “唐榷宋槐”在第⑥段和第⑧段两次出现。结合上下文，分析它们对表达作者情感有何作用。（3分）

答：_____

21. 作者在文章结尾说“范仲淹得到了永恒”，结合全文内容，说说范仲淹得到永恒的原因包括哪些方面。（3分）

答：_____

(三) 阅读下面文字，完成 22-24 题。（共 6 分）

①中华文化源远流长，积淀着中华民族最深层的精神追求，代表着中华民族独特的精神标识，为中华民族生生不息、发展壮大提供了丰厚滋养。如何把中华优秀传统文化传承好、发扬好？推动中华优秀传统文化进课本、进课堂、进校园，是一个重要路径。

②深入推进中华优秀传统文化进课本、课堂、校园，广大教育工作者责无旁贷。要将中华优秀传统文化的学习与实践纳入教师培养体系、教师继续教育体系和社会终身教育体系，纳入家庭教育、学校教育、社会教育全过程。鼓励教育工作者在认真学习的基础上大胆探索，勇于实践，更好地感受和传承传统文化中蕴藏的智慧和价值。

③推动传统文化进课本、课堂、校园，关键在落实。长久以来，传统文化被收束在高阁之上，被定格在典籍之中，青少年对传统文化一知半解，难以赓续文化基因。近年来，教育部印发《中华优秀传统文化进中小学课程教材指南》鼓励支持各级学校结合区域特点开发、开设传统文化校本课程，举办主题活动，真正实现让传统文化进课堂、校园，让学生沉浸式感受传统文化的魅力。为了落实这一指导思想，湖南省郴州市将武术、舞龙、舞狮等传统体育项目纳入学校课程，学生们积极参与；辽宁省为小学三至六年级的学生每周开设 1 节书法课，看着自己的作品被展示，被欣赏，孩子们成就感满满……

④建设社会主义文化强国，筑牢文化自信的根基，教育是一个重要方面。通过课本、课堂、校园，可以让传统文化和现实生活贯通、与成长过程对接，让学子进一步感受中华民族几千年来沉淀下来的思想理念、人文精神、传统美德、文学艺术，让中华民族的文化基因在广大青少年心中生根发芽，永续中华民族的根与魂，有着很强的时代价值。

⑤让中华优秀传统文化进课本、课堂、校园，不仅有着很强的时代价值，还有着很强的教育价值。优秀传统文化能为铸魂育人提供重要支撑，其中的道德、思想可帮助立德修身，文学、艺术可用来提升素养。中华民族几千年积累



的独特智慧，是新时代铸魂育人的宝贵财富。

⑥促进青少年健康成长，就要教育引导他们充分认识中华优秀传统文化并从中汲取文化自信的力量，这样才能让他们成为祖国未来的栋梁之材。

(作者：朱永新，有删改)

22. 阅读文章，请用自己的话概括本文的中心论点。(2分)

答：_____

23. 下列关于文章结构关系的图示，正确的一项是 () (2分)

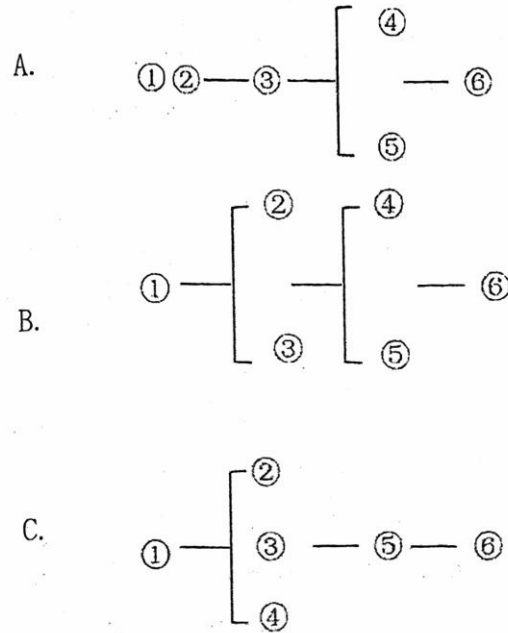

24. 说说第③段画线句用了什么论证方法，并结合句意分析其论证效果。(2分)

答：_____

五、作文(40分)

25. 按要求写一篇文章。(40分)

走出去，你才会有阅历、有沉淀、有气质；走出去，才能与世界同呼吸、共发展、齐分享……请以“走出去”为题作文。可写实，可想象。文体不限，诗歌除外。

要求：将作文题目写在答题卡上，作文内容积极向上，字数在600-800之间，不要出现所在学校的校名或师生姓名。