



2021 北京石景山初二（上）期末

语 文

学校名称_____姓名_____准考证号_____

考生须知	1. 本试卷共 12 页，共五道大题，20 道小题。满分 100 分。考试时间 120 分钟。 2. 在试卷和答题卡上准确填写学校名称、姓名和准考证号。 3. 试题答案一律填涂或书写在答题卡上，在试卷上作答无效。 4. 在答题卡上，选择题用 2B 铅笔作答，其他试题用黑色字迹签字笔作答。 5. 考试结束，将试卷、答题卡一并交回。
------	---

一、基础·运用（共 17 分）

学校组织初二的同学们参观了在故宫文华殿举办的苏轼主题书画展。观展之后，他们打算制作一本电子纪念册。你作为编辑，需要帮助他们完成定稿任务。请你根据要求，完成 1-5 题。

1. “卷首语”的用词同学们不太确定，请你来帮他选择正确的一项。（2 分）

如果要选出一位能够代表中国古代文人的历史人物，很多人会说苏轼。提到苏轼，你会想到什么？是“大江东去，浪淘尽，千古风流人物”的____，还是“竹杖芒鞋轻胜马”的____，亦或是“不践古人，自出心意”的____？让我们走进六百年历史的紫禁城，来一场与苏轼的精彩相遇吧！

- A. 洒脱人生 豪迈诗词 书法佳作
- B. 豪迈诗词 书法佳作 洒脱人生
- C. 洒脱人生 书法佳作 豪迈诗词
- D. 豪迈诗词 洒脱人生 书法佳作

2. “苏轼简介”的表格有 3 处空项，请你补充完整。（3 分）



朝代	北宋
字	子瞻
号	①
代表作	《水调歌头·明月几时有》 《念奴娇·赤壁怀古》
名句	② (本试卷中出现的诗句除外)
主要成就	“③”之一

3. “观展剪影”栏目有一篇介绍文字，请你进行文字校对。请根据要求，完成（1）-（4）题。（8 分）

①2020年金秋时节，故宫举办了千古风流人物故宫博物院藏苏轼主题书画特展。此次展览以苏轼传世真迹为核心，集结了苏洵、苏辙、王安石、司马光、欧阳修等北宋文坛大家。

②苏轼是我国古代著名的文学家、艺术家，他不但因其高雅的生活品味与豁达的人生态度，同时在诗文、书画等方面具有深厚的造诣，散发出独特的人格魅力。苏轼的艺术与思想乃至生活情趣都对后世产生了十分深远的影响，他本人也成为 bèi shòu 景仰的文人典范。

③故宫博物院此次展出的藏品的时代跨度从北宋至近现代，类别 hán gài 书画、碑帖、器物、古籍善本等。举办以文物为载体，展现苏轼艺术造诣及其人格风范的展览，这在故宫尚属首次。

(1) 给第①段画线句添加标点符号，正确的一项是 (2分)

- A. 故宫举办了《千古风流人物——故宫博物院藏苏轼主题书画特展》
- B. 故宫举办了“千古风流人物：故宫博物院藏苏轼主题书画特展”
- C. 故宫举办了“千古风流人物——故宫博物院藏苏轼主题书画特展”
- D. 故宫举办了《千古风流人物：故宫博物院藏苏轼主题书画特展》

(2) 第②段画线句中有一处表达欠妥，请你找出来并加以修改。(2分)

修改：

(3) 第②③三段中用拼音标注的词语，书写都正确的一项是 (2分)

- A. 倍受 涵盖 B. 备受 涵盖
- C. 倍受 含盖 D. 备受 含盖

(4) 第③段中加点字注音正确的一项是 (2分)

- A. 碑帖 tiè 造诣 yì B. 碑帖 tiē 造诣 yì
- C. 碑帖 tiè 造诣 zhǐ D. 碑帖 tiē 造诣 zhǐ

4. “书法欣赏”栏目征集了同学们对苏轼书法代表作《寒食帖》的感受，其中最恰当的一项是 (2分)

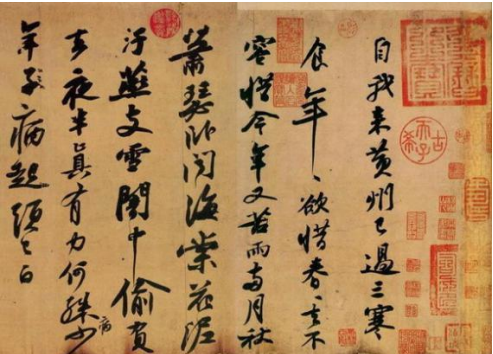
	<p>(其一)</p> <p>自我来黄州，已过三寒食。 年年欲惜春，春去不容惜。 今年又苦雨，两月秋萧瑟。 卧闻海棠花，泥污燕支雪。 暗中偷负去，夜半真有力。 何殊病少年，病起头已白。</p>
---	--



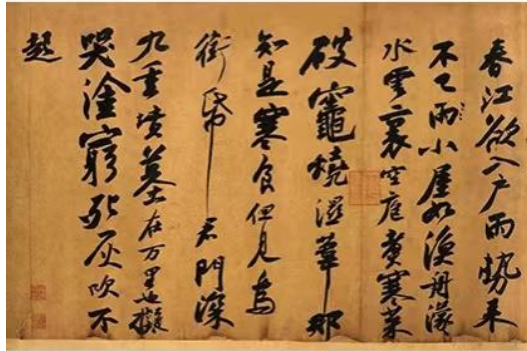

(其二)

春江欲入户，雨势来不已。
 小屋如渔舟，濛濛水云里。
 空庖煮寒菜，破灶烧湿苇。
 那知是寒食，但见乌衔纸。
 君门深九重，坟墓在万里。
 也拟哭途穷，死灰吹不起。

【说明】《寒食帖》是苏轼在被贬黄州第三年的寒食节时，感叹自己人生际遇的两首诗。

- A. 这幅楷书字帖横平竖直，端庄秀丽，神充气足，笔法和线条都随着苏轼苍凉心情的变化而变化。
- B. 这幅行书字帖起伏跌宕，飞扬飘洒，表达了作者时运不济谪居黄州时灰暗烦闷、惆怅孤独的心境。
- C. 这幅楷书字帖字形扁方，一波三折，笔画丰富和精妙，体现了苏轼学古创新、独树一帜的书法风格。
- D. 这幅行书字帖均匀齐整，圆转流畅，随着奔腾充沛的情感，作品给人一气呵成、痛快淋漓的感觉。
5. 纪念册选用同学们的观展感受作结束语，对其中的对联补充恰当的一项是（2分）

看完这个书画特展，苏轼在我心中的形象更具体了，总觉得看到一个憨厚的四川胖子在冲着我笑。他虽然被贬黄州五年，但相比于后来广东惠州的野菜麦饭、海南儋耳的蛮地之花，仍觉山水清幽。正如清代张之洞在对联中所写“五年间谪官栖迟，①_____，②_____；三苏中天才独绝，③_____，④_____”。这种心态让我感到，即便今年的疫情让我们都经历了前所未有的困难，也要慢慢学着豁达，每天都要笑对生活，有所收获。

- A. ①较量惠州麦饭儋耳蛮花②哪得此清幽山水③若论东坡八诗赤壁两赋④还是公游戏文章
- B. ①若论东坡八诗赤壁两赋②哪得此清幽山水③较量惠州麦饭儋耳蛮花④还是公游戏文章
- C. ①还是公游戏文章②较量惠州麦饭儋耳蛮花③哪得此清幽山水④若论东坡八诗赤壁两赋
- D. ①哪得此清幽山水②较量惠州麦饭儋耳蛮花③若论东坡八诗赤壁两赋④还是公游戏文章

二、古诗文阅读（共18分）

（一）诗词积累（共4分）

6. 总有一些地方与经典诗文相伴相生，相得益彰，相互辉映。这些地点为这些诗文提供了灵感与背景，这些诗文为这些地点增添光彩并在文字里永生。不同作家在同一地方写出过各有千秋的文字，例如：灵秀的西湖有苏轼的“水光潋滟晴方好，山色空蒙雨亦奇”，也有白居易的“几处早莺争暖树，①_____”；高峻的赤壁有苏轼的“乱石穿空，惊涛拍岸，卷起千堆雪”，也有杜牧的“②_____，自将磨洗认前朝”；醉人的扬州有苏轼的“试问江南诸伴侣，谁似我，醉扬州”，也有③_____的“④_____”。（4分）

（二）阅读《饮酒》（其五），完成第7-8题。（共6分）



饮酒（其五）

陶渊明

结庐在人境，而无车马喧。
问君何能尔？心远地自偏。
采菊东篱下，悠然见南山。
山气日夕佳，飞鸟相与还。
此中有真意，欲辨已忘言。

7. 在“山气日夕佳，飞鸟相与还”中，诗人写到了①之景，抒发了②之情。（2分）
8. 关于陶渊明《饮酒》（其五），苏轼这样评述：“因采菊而见山，境与意会，此句最有妙处。近岁俗本皆作‘望南山’，则此一篇神气都索然矣。”你同意苏轼的说法吗？说说你的看法。（4分）

（三）阅读《记承天寺夜游》，完成第9-11题。（共8分）

记承天寺夜游

苏轼

元丰六年十月十二日夜，解衣欲睡，月色入户，欣然起行。念无与为乐者，遂至承天寺寻张怀民。怀民亦未寝，相与步于中庭。庭下如积水空明，水中藻、荇交横，盖竹柏影也。何夜无月？何处无竹柏？但少闲人如吾两人者耳。

9. 下列各句中加点字意思相同的一项是（2分）
- A. 相与步于中庭/未复有能与其奇者
 - B. 欣然起行/杂然相许
 - C. 念无与为乐者/天子为动
 - D. 遂至承天寺寻张怀民/寡助之至
10. 苏轼与好友张怀民夜游承天寺，请问他们不可能看到的一种景象是（2分）
- A. 皎洁的月光照在门窗上
 - B. 像清水一样澄澈透明的月光
 - C. 水中纵横交错的水藻和荇菜
11. 《卜算子·黄州定慧院寓居作》写的是苏轼初贬黄州时的月下徘徊，《记承天寺夜游》写的是苏轼被贬黄州第四年的月下漫步，从中能够看到苏轼怎样的变化？请结合作品内容作简要分析。（4分）

卜算子·黄州定慧院寓居作

缺月挂疏桐^①，漏断^②人初静。谁见幽人^③独往来，缥缈孤鸿影。
惊起却回头，有恨无人省^④。拣尽寒枝不肯栖，寂寞沙洲^⑤冷。

注：①疏桐：枝叶稀疏的桐树。②漏断：指深夜。③幽人：幽居之人。④省 xǐng：知晓。⑤沙洲：江河中泥沙淤积而成的小块陆地。

答：

三、现代文阅读（共 20 分）

（一）阅读下面材料，完成第 12-14 题。（共 8 分）



【材料一】

故宫博物院此次特展的第一单元选取苏轼及其师友的作品，展现他的交游圈以及所处的时代氛围，呈现以苏轼为核心的北宋文人群像。苏轼生活的时代，是一个文化巨匠辈出的时代。与他有着深入交往的前辈如欧阳修、王安石、司马光等人，都是名垂千古的文史大家；他的门生与友人如黄庭坚、秦观、米芾等人，也都是宋代文坛璀璨的明星。

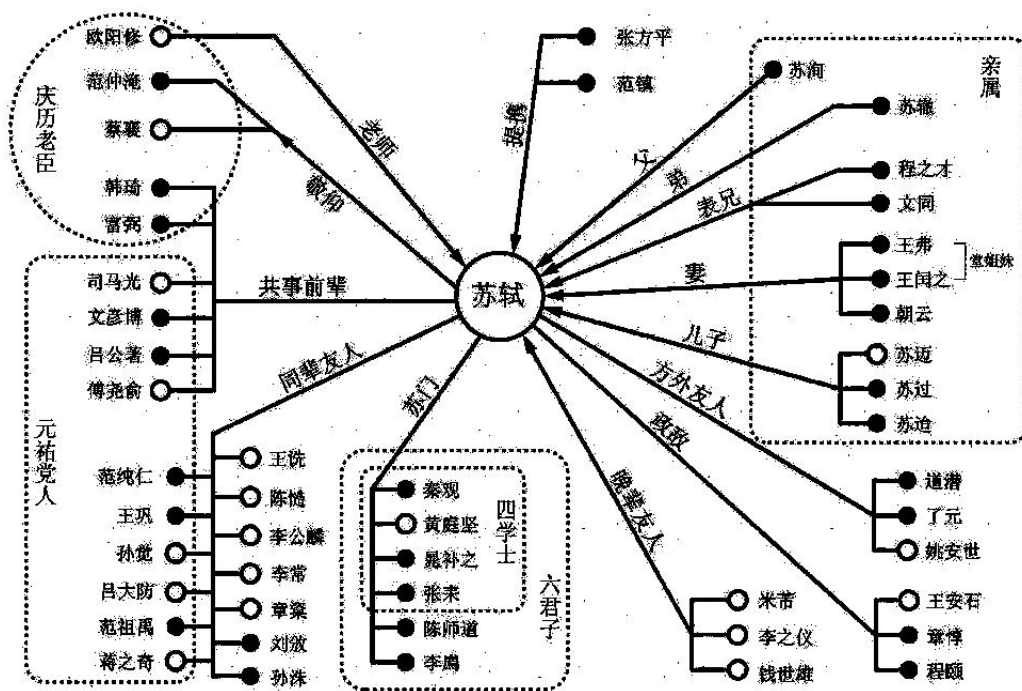

【材料二】

作为一代文豪，苏轼开豪放词派先河，其文章诗词俱佳，不仅因文辞精妙而为人传颂，许多作品还因为具有很强的画面感，而成为了后世书画家喜爱的创作素材。热爱书画艺术的苏轼一生中创作了大量的题画和论画诗文，还提出了“士人画”的概念，为后世的文人画奠定了理论基础，对此后的中国绘画史产生了极为深远的影响。

展览的第二单元通过选取苏轼本人的诗歌墨迹，及后人根据其诗文创作的书画作品，展现其文学造诣和影响，为大家展现作为文学家的苏轼形象。

苏轼在中年被贬谪黄州后，曾两次到游黄州附近的赤壁游玩，并创作了前后《赤壁赋》和《念奴娇·赤壁怀古》，均成千古绝唱。苏轼游赤壁的故事也成为后世书画和工艺品中常用的题材。

【材料三】

苏轼的书法博采众家，在受到王羲之、颜真卿等人的影响下，最终形成自己独特的风格。他引领的宋代“尚意”书风对后世产生了深远的影响。

展览的第三单元通过苏轼师法的前人作品、苏轼本人的书法创作以及后世临仿苏轼书法的作品，展现苏轼的书法艺术及其影响。

其中，《春中帖》是苏轼写给范德孺的信札。范德孺是北宋著名政治家、文学家范仲淹的第四子。此帖笔法自然流畅，寓巧于拙，仪态淳古，有浑厚凝重之韵致。虽有缺字、残损，仍不失为苏轼中年时期的上乘作品。



【材料四】

展览的第四单元选取以苏轼逸事为题材的作品，以及自抒情怀的小品文，展现他的生活情趣和人生态度。他虽然一生命运多舛，却始终能够洒脱地面对各种困境，并以积极的态度不断发现生活中的乐趣。他独特的人格魅力深受历代文人雅士的崇敬与仰慕。其中明代仇英的《竹院品古》描绘了苏轼等文士赏古物的场景，图中文人举止高雅潇洒，被后世视为文人典范。

12. 如果用苏轼的诗句给这次特展的四个单元分别拟一个标题，最恰当的一项是（2分）

- A. 胜事传说夸友朋 苏子作诗如见画 我书意造本无法 人间有味是清欢
- B. 胜事传说夸友朋 我书意造本无法 苏子作诗如见画 人间有味是清欢
- C. 人间有味是清欢 苏子作诗如见画 我书意造本无法 胜事传说夸友朋
- D. 人间有味是清欢 我书意造本无法 苏子作诗如见画 胜事传说夸友朋

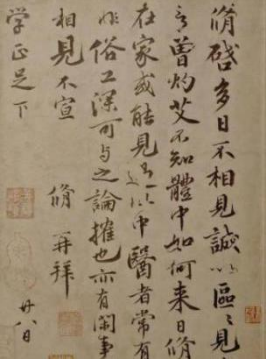
13. 下面是本次展览中欧阳修的《灼艾帖》和蒋之奇的《北客帖》，结合【材料一】和链接的【知识卡片】，判断下列说法正确的一项是（2分）

 <p style="text-align: center;">欧阳修《灼艾帖》</p> <p>修启，多日不相见，诚以区区。见发言，曾灼艾，不知体中如何？来日修偶在家，或能见过。此中医者常有，颇非俗工，深可与之论权也。亦有闲事，思相见。不宣。修再拜，学正足下。廿八日。</p>	 <p style="text-align: center;">蒋之奇《北客帖》</p> <p>之奇顿首启：改朔，伏惟台候万福。北客少留，方此甚热，又房室隘窄，良不易处。亦闻小苦痔疾，更乞调饮食将息为佳。久阔不展，深以想念也。谨驰启上问不宣。之奇顿首再拜修史承旨侍读台坐。</p>
---	--

【知识卡片】



北宋尺牍信札的署款形式与内容

宋人书信具有较为固定的格式，面对长幼尊卑不同的收信人，署款内容及格式都有不同。以苏轼信札为例：

开篇：“轼启”“轼顿首”

署款：“轼上”“轼顿首”“轼再拜”

对收信人，称呼尊者“某执事”，稍尊者为“某阁下”，平辈朋友为“足下”。

结尾提称语：对长辈用“叩禀”，对平辈用“谨启”，对晚辈用“白喻”。



- A. 《灼艾帖》是苏轼的学生欧阳修写给长辈的。
- B. 《灼艾帖》是苏轼的老师欧阳修写给朋友的。
- C. 《北客帖》是苏轼的长辈蒋之奇写给晚辈的。
- D. 《北客帖》是苏轼的晚辈蒋之奇写给友人的。

14. 《现代汉语词典》中对“风流”一词有两种解释：一种是“有功绩而又有文采的”，另一种是“有才学而不拘礼法的”。本次展览主题中“风流”一词是哪一种含义？请结合四则材料，谈谈你的看法。（4分）

答：

（二）阅读《少年苏东坡》，完成第15-18题。（共12分）

少年苏东坡

林语堂

①苏东坡八岁到十岁之间，他父亲进京赶考，落第之后，到江淮一带游历，母亲在家管教孩子。母亲那时正教孩子《后汉书》。书上记载后汉时朝政不修，政权落入宦宦之手，忠贞廉正之士和太学生不惜冒生命之险，上书弹劾奸党，结果或遭皮肉之苦，或遭迫害折磨，或遭谋杀丧命。

②在这群正人学者之中，有一个勇敢无畏的青年，名叫范滂，而苏洵的妻子正教儿子读的就是《范滂传》。范滂为人正直、清高，有气节，抑制豪强，并与太学生结交，反对宦官。汉灵帝诏令紧急逮捕范滂等人。范滂为了避免连累他人，且不让老母亲流离失所，自往投案，死于狱中，年仅三十三岁。小东坡抬头望了望母亲，问道：“我长大之后若做范滂这样的人，您愿不愿意？”母亲回答道：“你若能做范滂，难道我不能做范滂的母亲吗？”

③东坡六岁入学，在读书之外，富有多方面的兴趣。下学之后，他就回家往鸟巢里窥探。他母亲已经严格告诫东坡与家中的使女，不得捕捉鸟雀。因此之故，数年之后，鸟雀知道在庭园里不会受害，有的就在庭园的树枝上做巢，低得孩子们都可以望得见。有一只羽毛极其美丽鲜艳的小鸟，一连数日到他家的庭园去，苏东坡对这只小鸟记得特别清楚。

④有时，有官员经过眉山镇，到苏家拜访，因为东坡的叔叔已经做了官。家里于是忙乱一阵，使女就光着脚各处跑，到菜园去摘菜、宰鸡，好治筵席待客。这种情形在孩子心里，留下了很深的印象。

⑤东坡和堂兄妹等常在母亲身边玩耍。他和弟弟辙也常到村中去赶集，或是在菜园中掘土。一天，孩子们掘出来一块美丽的石板，既晶莹光泽，又有精美的绿色条纹。在他们的敲击之下，发出清脆金属之声。他们想用来当砚台，非常合用。

⑥据文字记载，苏东坡十岁时，他的老师正在读一篇长诗，诗里描写了当时朝廷上一群著名的学者。苏东坡这个幼小的学童在老师肩膀后面往前窥探了一下，就开始问到与他们有关的问题。正是在这个时候，幼童苏东坡首次听到欧阳修、范仲淹等人的大名，当下深受鼓舞。从这件事里，我们能看到他将来崭露头角的端倪。

⑦苏东坡十一岁时，进入中等学校，认真准备科举考试。为应付考试，学生必须读经史诗文，经典古籍必须熟读至能背诵。在班上背诵时，学生必须背向老师而立，以免偷看敞开在老师桌子上的文章。肯发愤努力的学生则把书上的文字整篇背过。背书时不仅仅注重文章的内容，连文字措辞也不可忽略，因为作文章用的词汇就是从此学来的。用典故而不明言其来源出处，饱学之士读来，便有高雅不凡之乐。这是一种癖好相投者的共用语言。

【甲】读者对作者能写此等文章，心怀敬佩，自己读之而能了解，亦因此沾沾自喜，此种暗示比明白直说更为有力动人，因为一语道破，暗示的魅力便渺不可得矣。

⑧这种背诵记忆实在是艰难而费力的苦事。传统的老方法则是要学生背一整本书，书未加标点，要学生予以标点，用以测验学生是否彻底了解。最努力苦读的学生竟会将经书和正史抄写一遍。苏东坡读书时也是用这种方法。因为将一本书逐字抄写之后，对那本书理解的深刻，决非仅仅阅读多次所能比。这样的用功方法，对苏东坡的将来大有好处，因为每当他向皇帝进谏或替皇帝草拟圣旨之际，或在引用历史往例之时，他决不会茫无头绪，就如同现代律师之引用判例一般。再者，在抄书之时，他正好可以练习书法。

⑨当苏东坡与弟弟苏辙正在熟读大量的文学经典之时，他父亲赶考铩羽而归。苏洵的失败，其弱点十之八九在作诗上。诗的考试，须要有相当的艺术的雅趣，措辞相当地精巧工稳，而苏洵则主要重视思想观念。当时读书人除去教书之外，仕途是唯一的荣耀成功之路，父亲名落孙山，必然是懊恼颓丧的。

⑩晚辈高声朗读经典，长辈倚床而听，抑扬顿挫清脆悦耳的声音，长辈认为是人生的一大乐事。这样，父亲可以校正儿子读音的错误，因初学者读经典，自然有好多困难。就好像欧阳修和后来苏东坡都那样倚床听儿子读书，现在苏洵也同样倚床听他两个儿子的悦耳读书声。**【乙】**他的两眼注视着天花板，其心情大概正如一个猎人射了最后一箭而未能将鹿射中，仿佛搭上新箭，令儿子再射一样。孩子朗朗的读书声使父亲相信他们猎取功名必然成功，父亲因而恢复了希望，受伤的荣誉心便不药而愈。这时兄弟二人，恐怕已经胜过乃父而“雏凤清于老风声”了。后来，苏东坡的一个学生曾经说，苏洵天赋较高，但是为人子的苏东坡，在学识上却比他父亲更渊博。苏洵对功名并未完全死心，自己虽未能考中，却对儿子高中坚信不疑。因为他以纯粹而雅正的文体教儿子深研史书中的为政之法，乃至国家盛衰隆替之道。

⑪万幸的是，他父亲一向坚持文章的淳朴风格，力戒当时流行的华美靡丽的习气。所谓华美靡丽的风格，就是堆砌艰深难解的辞藻与晦涩罕见的典故，以求文章之雅。在此等文章里，很难找到一两行质朴自然的句子。

【丙】苏东坡称这种炫耀浮华的文章里构句用字各自为政，置全篇效果于不顾，如戏台上，项臂挂满华丽珠宝的老妪一样。后来年轻的学子进京赶考之时，礼部主试欧阳修决心发动一项改革文风的运动，对于只耽溺于雕琢文句卖弄辞藻的学子，不予录取。



⑫在苏家，和东坡一齐长大一齐读书而将来也与他关系最密切的，就是他弟弟辙，字子由。他们兄弟之间的友爱与以后顺逆荣枯过程中深厚的手足之情，是苏东坡毕生歌咏的题材。兄弟二人忧伤时相慰藉，患难时相扶助，写诗互相寄赠，彼此相会于梦寐之间。苏子由生来的气质是恬静冷淡，稳健而实际，在官场上竟尔比兄长得意，官位更高。虽然二人有关政治的意见相同，宦海浮沉的荣枯相似，子由冷静而机敏，每向兄长忠言规劝，兄长颇为受益。也许子由不像兄长那么倔强任性、才气焕发、名气非凡，因而在政敌眼里不那么危险可怕。二人在家读书时，东坡与弟弟不但是同学，而且是良师。他写的一首诗里说：“我少知子由，天资和且清。岂独为吾弟，要是贤友生。”子由也在兄长的墓志铭上说：“我初从公，赖以有知。抚我则兄，诲我则师。”

15. 一个人人格的形成、思想的成熟，往往由其青少年时期打底。读完这篇文章，你觉得苏轼的少年经历为他的
人格、思想打下怎样的“底子”。（3分）

答：

16. 请从【甲】【乙】【丙】三处画线句中任选一句，结合上下文简要分析其妙处。（3分）

答：

17. 结合本文内容，联系自己学过的诗文，谈谈对第⑪段所提到的“文章的淳朴风格”的理解。（3分）

答：

18. 读了本文之后，你从少年苏东坡身上能学到怎样的读书学习方法？（3分）

答：

四、名著阅读（5分）

19. 虽然苏轼的人生起起落落，但是他的诗词却都充满了乐观向上的正能量，这种精神在中华文明中代代相传，阅读《红星照耀中国》时我们也能常常感受到同样的精神。请结合《红星照耀中国》的具体内容，谈谈你的体会。（100字以内）

五、作文（40分）

20. 从下面两个题目中任选一题，写一篇文章。

题目一：我的青春我做主

题目二：有人说：一辈子很长，要和有趣的人一起。当代诗人余光中说过这样一段话：“我如果要去旅行，我不要跟李白一起，他这个人不负责任，没有现实感；跟这个杜甫在一起呢，他太苦哈哈了，恐怕太严肃；可是苏东坡他就很好，他可以做一个很好的朋友，他真是一个很有趣的人。”余光中选择了苏轼，也有人会选择李白、杜甫，还有人会选择李清照、徐霞客……假如你可以选择，你会选择和哪位古人一起旅行呢？在旅行中又会发生怎样的故事？请你发挥想象，自拟题目，写一篇文章。

要求：（1）请将作文题目写在答题卡上。

（2）字数在 600~800 之间。

（3）不要出现所在学校的校名或师生姓名。



2021 北京石景山初二（上）期末语文



参考答案

一、基础·运用（共 17 分）

1. 答案：D（选 D 得 2 分，选 A、B 得 1 分，选 C 不得分）

2. ①答案：东坡居士

②答案示例：不识庐山真面目，只缘身在此山中。

③答案示例：唐宋八大家

（共 3 分。每空 1 分）

3. （1）答案：C（选 C 得 2 分，选 A、B 得 1 分，选 D 不得分）

（2）答案示例：他不但在诗文、书画等方面具有深厚的造诣，同时因其高雅的生活品味与豁达的人生态度，散发出独特的人格魅力。（2 分）

（3）答案：B（选 B 得 2 分，选 A、D 得 1 分，选 C 不得分）

（4）答案：A（选 A 得 2 分，选 B、C 得 1 分，选 D 不得分）

4. 答案：B（2 分）

5. 答案：A（选 A 得 2 分，选 B、D 得 1 分，选 C 不得分）

二、古诗文阅读（共 18 分）（一）共 4 分

6. 答案：①谁家新燕啄春泥 ②折戟沉沙铁未销（共 2 分。每空 1 分，有错该空不得分）

答案示例：③朱敦儒 ④试倩悲风吹泪过扬州

（共 2 分。每空 1 分，诗中允许有一个不会写的字用拼音替代）

（二）共 6 分

7. 答案：①夕阳西下、倦鸟归巢

②对田园生活的热爱，返归自然的理想；对官场的厌恶。（写出任意一点即可得分）

（共 2 分。共 2 空，每空 1 分）

8. 答案示例：我认同苏轼的观点。陶渊明在东篱采菊，无意间一抬头，南山映入眼帘，一个“见”字写出了一种无意为之、悠然忘我的心境，与全诗营造的闲远散淡的氛围相吻合；而“望”相比于“见”，更有目的性，更像是有意为之，破化了诗歌浑然天成的意境。

（观点 1 分，诗歌内容 1 分，分析 2 分）

（三）共 8 分

9. 答案：B（2 分）

10. 答案：C（2分）

11. 答案示例：《卜算子·黄州定慧院寓居作》中苏轼看到的是“缺月”，见到的是“幽人”，他在独自徘徊中感受到的是忧愁和孤寂。《记承天寺夜游》中苏轼看到的是澄澈的月光，同游的是志趣相投的好友。他在月下漫步中感受到的是闲适与平静。可见经过四年的贬谪生活，苏轼已由最初的压抑愤懑转为乐观豁达。

（变化2分，分析2分）

三、现代文阅读（共20分）

（一）共8分

12. 答案：A（选A得2分，选B、C得1分，选D不得分）

13. 答案：B（2分）

14. 答案示例：我认为“风流”的意思是“有功绩而又有文采的”。苏轼文学才华令世人瞩目，他文章诗词俱佳，为后人留下了很多广为流传的佳作。另外，他在书法、绘画上皆对后世产生了重要影响。他豁达、洒脱的生活态度也令世人仰慕，为后人留下宝贵的精神财富。

（判断2分，分析2分）

（二）共12分

15. 答案要点：①胸怀大志 ②热爱生活 ③勤奋好学 ④志趣高雅（3分。每个要点1分，答出3点即可）

16. 答案示例：【丙】苏轼将“炫耀浮华的文章”比作“戏台上，项臂挂满华丽珠宝的老妪”，形象生动，一针见血地指出了这种雕琢文句卖弄辞藻的文风的弊端，让读者真切地感受到这样的文章徒有表面的华丽，缺乏思想的深度。

（3分。内容1分，表达效果2分）

17. 答案示例：我们学过的很多诗歌，没有艰深难解的词藻和晦涩罕见的典故，但同样很美。比如王维的“大漠孤烟直，长河落日圆”，两句诗中用字简单，像“大”“孤”“直”“长”“圆”等字，孩童都理解其意思，但放在一起，则描绘出一幅壮丽的大漠落日图。该诗美在准确精当的用词，美在雄浑壮阔的气魄。

（3分。诗文1分，文章内容1分，分析1分）

18. 答案要点：①熟读成诵 ②通过抄写熟悉文章 ③高声朗诵

（3分。每个要点1分）

四、名著阅读（5分）

19. 评分标准：共5分。内容4分，语言1分。

五、作文（40分）

20. 评分标准：40分

	内容、表达（36分）	说明	书写（4分）
--	------------	----	--------



一类卷 (40-34)	符合题意，内容具体，中心明确；想象丰富、合理；条理清楚，结构合理；语言通顺，有 2 处以下语病。 赋分范围：36-30 分	以 33 分为基准分， 上下浮动，然后加书写项的得分。	4 分 书写工整，标点正确，错别字 2 个以下，格式规范。
二类卷 (33-29)	比较符合题意，内容比较具体，中心比较明确；想象比较丰富、比较合理；条理比较清楚，结构比较合理；语言比较通顺，有 3-4 处语病。 赋分范围：29-25 分	以 27 分为基准分， 上下浮动，然后加书写项的得分。	3 分 书写工整，标点大体正确，错别字 3-4 个，格式规范。
三类卷 (28-24)	基本符合题意，内容尚具体，中心基本明确；想象不够丰富、不够合理；条理基本清楚，结构基本完整；语言基本通顺，有 5-6 处语病。赋分范围：24-20 分	以 22 分为基准分， 上下浮动，然后加书写项的得分。	2 分 字迹不够清楚，标点错误较多，错别字 5-7 个，格式大体规范。
四类卷 (23-0)	不符合题意，内容空洞，中心不明确；缺乏想象；条理不清楚，结构不完整；语言不通顺，有 7 处以上语病。赋分范围：19-0 分	以 16 分为基准分， 上下浮动，然后加书写项的得分。	1-0 分 字迹潦草，难以辨认，标点错误很多，错别字 8 个以上，格式不规范。

说明：1. 字数不足 600 字，每少 50 字扣 1 分，最多扣 3 分。

2. 作文中如出现所在学校的校名或师生姓名，从总得分中扣 4 分。



北京中考在线
微信号：BJ_zkao

